

# ABLOY® ONCUT

*Победитель конкурса разработчиков сможет открыть новые двери.*

**ABLOY® ONCUT** – это праздник дизайна. Это новинка, ставшая победителем конкурса в честь 100-летней годовщины фирмы «АБЛОЙ». Скромные линии, элегантность и чувствительность дверной ручки приятны как внешне, так и на практике. Ручка подходит для любых общественных помещений, новых и реконструируемых, но прекрасно вписывается и в частное жилье. Хорошая продукция известна тем, что она не подвержена влиянию времени и сочетается с любым окружением.

*Дизайн принадлежит всем.*

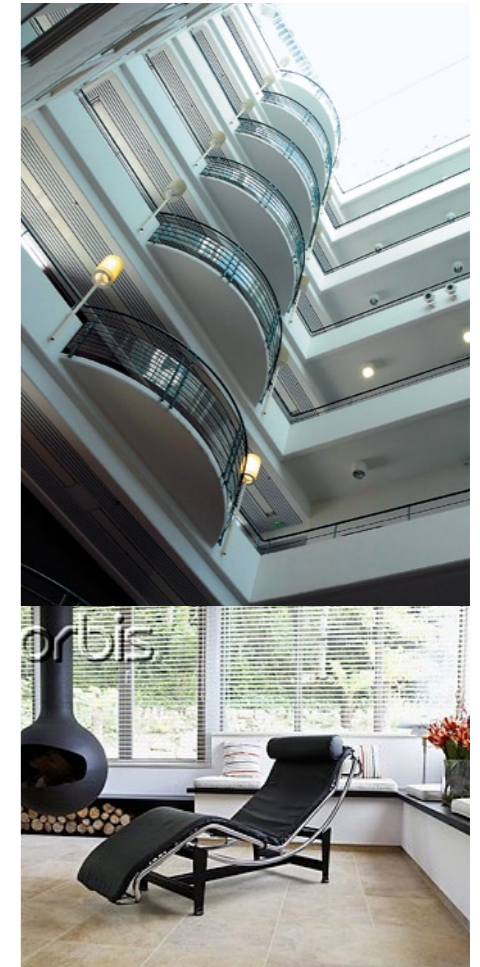

Проста, элегантна, чувствительна. **ABLOY® ONCUT** прекрасно подходит для общественных помещений и современного частного жилья

**ABLOY® ONCUT** – это готовое целое. В него входят ручка и накладка. Материал: цинк, хром с обработанной поверхностью, матовый хром и белый. Отдельно для левых и правых дверей.

*«Ненавязчивая и простая ... чувствительный механизм ... своеобразная ручка с деликатными чертами.»*

Комментарии жюри конкурса «Исключительно ненавязчивая и простая. Чувствительный механизм, доведенный до совершенства с помощью небольшой фаски. Прекрасно вписывается в общественную архитектуру, а также подходит для ремонтируемых объектов. Может быть претворен уже на данном этапе.. Своеобразная ручка с деликатными чертами.»



*Хромированная*



*С матовым хромированием*



*Белая*



*Целое, готовое для многих решений*



*Защелка для туалета 008 WC*



*Накладка под ключ 008 А*



*Декоративная накладка 008 Р*



# ABLOY® ONCUT

*Ощутите прикосновение Дизайна и Роскоши*



ABLOY® является зарегистрированной торговой маркой АО «АБЛОЙ», одного из лидеров в производстве замков, запорных систем и фурнитуры, и ведущего мирового разработчика продукции в области электромеханической замковой технологии.

Уникальный удерживающий дисковый цилиндрический механизм ABLOY® имеет несколько преимуществ перед обычными запорными механизмами. С момента своего создания в 1907 году он был символом высокой безопасности и отличной работы. Наш ассортимент включает электромеханические замки, эксцентриковые затворы, висячие замки, офисные мебельные замки, накладные замки, коробки замков, цилиндры для различных типов врезных замков, дверные механизмы, дверную автоматику и фурнитуру. Выбор замков ABLOY® для любого применения можно осуществить через нашу дистрибьюторскую сеть в Интернете.

Разработки, ориентированные на потребителя, в сочетании с нашим многолетним опытом и исключительной компетентностью в вопросах безопасности означают, что в решениях ABLOY® по части безопасности используются самые последние технологии, которые отвечают вашим потребностям.

Технический чертёж

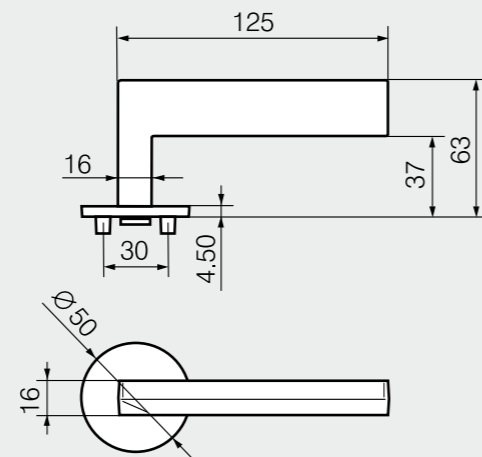

e-mail: tampere(at)abloy.com

Abloy Oy  
Tohlopinranta 28  
P.O.Box 14  
FI-33271 TAMPERE  
Finland  
Tel. +358 20 599 3111  
Fax +358 20 599 3480



XX362RU 8/2007 10.000 kpl/Hermes